

**DALGAKIRAN®**  
generator



## РУКОВОДСТВО ПО ЭКСПЛУАТАЦИИ И ТЕХНИЧЕСКОМУ ОБСЛУЖИВАНИЮ ПЕРЕДВИЖНЫХ БЕНЗИНОВЫХ ГЕНЕРАТОРНЫХ УСТАНОВОК



Адресс завода-изготовителя : **DALGAKIRAN BASINÇLI HAVA MAKİNALARI A.Ş.**  
**EYÜP SULTAN MAH. TEM YANYOLU ÜZERİ, MÜMİNLER DERESİ MEVKİİ**  
**SAMANDIRA – KARTAL / İSTANBUL / TÜRKİYE**

Телефон : **+90 216 311 71 81**  
Факс : **+90 216 311 71 91**  
E-MAIL : [info@dalgakiran.com](mailto:info@dalgakiran.com)

**Храните, чтобы можно было использовать в будущем**

Инструкция по эксплуатации №: ЕК-Ј-D  
Редакция: 00  
01.06.2009

## ОБЩИЕ СВЕДЕНИЯ

---

Эти инструкции объясняют Вам, как нужно запускать генератор, проводить его техническое обслуживание и пользоваться им надлежащим образом в течение многих лет.

Если Вы хотите, чтобы генератор работал с полной отдачей в течение многих лет, то особенно важно соблюдать строго инструкции, приведённые в разделах «Перед пуском генератора» и «Техническое обслуживание».

Недопустимо, чтобы ремонт или регулировку генератора проводили специалисты, не имеющие разрешения на эти работы. В противном случае это может привести к повреждению оборудования.

При осуществлении технического обслуживания используйте, пожалуйста, оригинальные запчасти от компании. Центры ремонта «DALGAKIRAN», уполномоченные на проведение ремонта, имеют все необходимые запчасти.

Использование оригинальных деталей гарантирует превосходные эксплуатационные качества генератора. Напротив, применение поддельных запчастей может иметь нежелательные последствия, в том числе – несчастные случаи на производстве и телесные повреждения.

За оригинальными запчастями и консультациями обратитесь, пожалуйста, в наши сервисные центры.

Также помните, пожалуйста, что наши уполномоченные центры по ремонту могут провести для Вас техническое обслуживание генератора.

Пожалуйста, прочитайте внимательно общие принципы, приведенные в этой инструкции по эксплуатации, и всегда имейте их в виду при использовании генератора.

Благодарим Вас за покупку нашего товара и надеемся, что он будет служить Вам с пользой многие годы.



### **ВНИМАНИЕ!**

Перед началом эксплуатации внимательно ознакомьтесь с содержанием руководства по эксплуатации и техническому обслуживанию. Неправильная эксплуатация может повлечь серьезные аварии и непредвиденные угрозы для жизни.

## ГАРАНТИЯ

---

Пожалуйста, правильно заполните Гарантийный талон и пришлите его нам.

Вместе с генератором выдан гарантийный талон и инструкция по эксплуатации. Сохраните гарантийный талон, счет фактуру, акт о вводе в эксплуатацию генератора, кроме этого отметьте периодические осмотры в графике технических обслуживаний.

В гарантийном талоне отмечаются сведения, связанные с вашим генератором, а также их серийные номера. Когда звоните на нашу фирму, эти серийные номера должны быть под Вашей рукой. Таким образом вы будете проинформированы намного быстрее и подробнее.

- генератор имеет гарантийные обязательства и обязывает производителя проводить замену в случае обнаружения брака в материале, брака при производстве частей генератора, при сборке генератора, а также брака связанного с невнимательным обращением персонала производителя. В данных ситуациях

не требуется дополнительная оплата услуг и ваше оборудование вновь будет приведено в работоспособное состояние.

- К вашему оборудованию приложены справочные пособия по эксплуатации и техосмотру, пособие для дизельного двигателя и руководство по генератору переменного тока. Все меры периодического контроля и обслуживания, указанные в вышеперечисленных пособиях должны вовремя выполняться, в противном случае неисправности связанные с пренебрежением этих правил останутся за пределами нашей гарантии. О выполнении периодических мер обслуживания должны также свидетельствовать документы - приложения. При встрече с полномочным представителем компании-производителя эти фиксированные данные должны быть освидетельствованы.
- Первый запуск генератора должен осуществляться компанией «Далгакиран» или ее полномочным представителем. В противном случае гарантийные обязательства аннулируются.
- Без получения согласия от компании-производителя на смену места эксплуатации гарантийные обязательства аннулируются.
- Возникшие технические поломки при перевозке генератора за пределами завода-производителя после сдачи покупателю продукции находятся вне гарантийных обязательств компании.
- Неисправности по причине и связанные с природными бедствиями, пожаром или колебаниями напряжения в сети также не входят в список гарантий производителя.
- Аварии, вызванные с использованием запасных частей кустарного производства, неодобренных «Далгакиран» также не входят в гарантийные обязательства.
- При вмешательстве неуполномоченных фирм или лиц, которые проводили монтаж, осмотр, обслуживание, регулировку и ремонт оборудования гарантия фирмы-производителя также аннулируется.
- При использовании немаркированного смазочного материала, топлива, антифриза или добавочных веществ, которые зафиксированы в справочных пособиях, гарантийное обязательство также считается потерявшим силу.
- Если неисправность произошла по причине работы генератора с повышенной нагрузкой, а также из-за резких колебаний напряжения и тока в нагрузочной сети, то гарантии производителя аннулируются.
- Если шильдики вклеенные в части генератора стираются, отклеиваются или заменяются, то гарантии аннулируются.

## **БЕЗОПАСНОСТЬ**

---

**ПОЖАЛУЙСТА, ПЕРЕД ТЕМ, КАК ВКЛЮЧАТЬ ГЕНЕРАТОР, ПРОЧИТАЙТЕ «ИНСТРУКЦИИ ПО ЭКСПЛУАТАЦИИ И ТЕХНИЧЕСКОМУ ОБСЛУЖИВАНИЮ».**

**ЭТОТ ЗНАК ОЗНАЧАЕТ «ОСТОРОЖНО!» ИЛИ «ВНИМАНИЕ!»**

**ЕСЛИ ИНСТРУКЦИИ ПО ЭКСПЛУАТАЦИИ НЕ СОБЛЮДАЮТСЯ ДОЛЖНЫМ ОБРАЗОМ, ЭТО МОЖЕТ ПРИВЕСТИ К ГИБЕЛИ ЛЮДЕЙ, ТЕЛЕСНЫМ ПОВРЕЖДЕНИЯМ ВПЛОТЬ ДО ИНВАЛИДНОСТИ И/ИЛИ ПОВРЕЖДЕНИЮ ИМУЩЕСТВА.**

Пожалуйста, убедитесь, что купленный Вами генератор подходит для Ваших целей. (После того, как вы получили всю необходимую информацию от уполномоченного дилера, выберите подходящую Вам модель генератора). Тип нагрузки, размер нагрузки, синхронность при нагрузках, цель использования, место использования и т.п. – информация такого рода является важной для выбора генератора.

## **ВНИМАНИЕ! НЕ ДЕЛАЙТЕ СЛЕДУЮЩЕГО.**

Правила техники безопасности очень важны для самого пользователя и для его оборудования. Ниже мы перечисляем их.

1. Не включайте двигатель в закрытом помещении. Выходные газы могут содержать опасный для жизни угарный газ, не имеющий запаха.
2. Не подставляйте Ваши руки или ноги под движущиеся или вращающиеся части генератора.
3. Не храните, не используйте и не лейте бензин возле открытого огня, печей, нагревателей воды и/или других устройств, от которых могут лететь искры.
4. Не заправляйте двигатель топливом в помещениях с недостаточной вентиляцией. Делайте это на открытом воздухе.
5. Не заправляйте двигатель топливом во время его работы. Когда двигатель остановлен, то прежде чем наливать топливо в бак двигателя, подождите 20 минут, пока он остынет. Храните топливо в надёжных емкостях.
6. Когда двигатель работает, не вынимайте пробку топливного бака.
7. Если есть запах бензина или другие признаки взрывоопасной ситуации, то не включайте двигатель.
8. Если бензин перелился или пролился, не включайте двигатель. Уберите генератор из места, где пролился бензин, и перед включением двигателя подождите, пока бензин полностью испарится.
9. Не перемещайте топливный бак отдельно от генератора.
10. Не курите в то время, когда Вы заправляете двигатель топливом.
11. Нельзя, чтобы двигатель работал на чрезмерных оборотах. Это может стать причиной несчастных случаев.
12. Не прикасайтесь к пружинам регулирующей ручки бензинового двигателя, соединениям, сцеплениям и частям, которые могут увеличить обороты.
13. Не изменяйте обороты двигателя, настроенные на заводе-изготовителе.
14. Не пытайтесь проверить зажигание путем удаления свечи зажигания или электропроводки свечи зажигания. Для этой цели применяйте специальный контрольный прибор.
15. Если двигатель залит бензином, попробуйте завести его путём переключения регулирующей ручки в положение «FAST» (Быстро).
16. При снятии маховика не ударяйте по нему тяжёлым предметом, так как маховик может сломаться. Для ремонта применяйте специальные инструменты.
17. Нельзя, чтобы двигатель работал без отвода выхлопных газов. Проверяйте систему вывода выхлопных газов и заменяйте её, если это необходимо. Если есть глушитель выхлопных газов, проверяйте его, а если нужно его заменить – замените его надлежащим глушителем.
18. Нельзя, чтобы двигатель работал в местах, где вблизи него есть воспламеняющиеся материалы.
19. Если на двигателе не установлено устройство искрогашения, то нельзя, чтобы двигатель работал в таких местах, как лес, лесопосадка или луг. Чтобы работа двигателя была эффективной, пользователь должен регулярно проверять свечу зажигания и регулярно проводить ее техническое обслуживание.
20. Не прикасайтесь к горячему глушителю (и вообще к системе отвода выхлопных газов, когда она горячая), цилиндру или охлаждающим рёбрам, так как это может вызвать ожоги.
21. Не пытайтесь завести двигатель, если не установлены воздухоочиститель двигателя, пробка воздухоочистителя и/или крышка всасывания карбюратора (тип двигателей Sno/Gard).

## **ВНИМАНИЕ! ВЫПОЛНЯЙТЕ СЛЕДУЮЩИЕ ИНСТРУКЦИИ.**

1. Чтобы не допустить запуск по ошибке во время проведения технического обслуживания генератора, разъедините электропроводку свечи зажигания. Если Ваш генератор является системой с аккумулятором (генераторы серии E), тогда отсоедините отрицательный полюс аккумулятора.

2. Если Ваш генератор запускается от аккумулятора, тогда не забывайте проводить регулярное техническое обслуживание и чистку аккумулятора. Держите аккумулятор вдали от искр, особенно в то время, когда он заряжается. Кислоты аккумуляторов могут быть едкими, они особенно опасны для кожи и глаз.
3. Если нужно провести ремонт электрических цепей, сначала отсоедините кабеля, подключённые к аккумулятору.
4. Содержите в чистоте охлаждающие рёбра цилиндра и детали регулятора оборотов, так как это может оказать влияние на обороты двигателя.
5. Постепенно потяните шнур стартера, пока Вы не почувствуете сопротивление. После этого, быстро потяните рычаг, чтобы не допустить отскок и не повредить руку. В целях безопасности проследите, чтобы за стартером и рядом с ним никого не было.
6. Периодически проверяйте глушитель выхлопной системы, чтобы обеспечить его полноценную работу. Изношенные, дающие утечку глушители надо отремонтировать или заменить.
7. Используйте свежий бензин. Старый бензин может образовывать липкие отложения внутри карбюратора и приводить к утечке.
8. Проверьте топливпровод: нет ли там трещин или утечки? Замените / отремонтируйте его, если это нужно.
9. Чтобы не допустить случайного запуска генератора, который запускается аккумулятором, всегда вынимайте ключ из замка зажигания.
10. Держите топливный кран в позиции «закрыто», когда двигатель не работает.

Осторожно потяните рычаг стартера до тех пор, пока Вы не почувствуете сопротивление (смотрите рисунок).

Быстро потяните шнур, чтобы сбалансировать давление и не допустить отскок, и заведите двигатель.

## **ПЕРЕД ПУСКОМ ГЕНЕРАТОРА**

Рекомендуем использовать высококачественные масла, имеющие классификацию SE, SF, SD или SC. Эти масла содержат двигатель чистым и не допускают образования липких отложений и осадков. В рекомендованное масло не нужно добавлять никаких добавок. Вязкость смазочного масла, которое надлежит использовать, надо выбирать согласно диапазону температур окружающей среды в том месте, где работает двигатель.

### **ЗАЛИВКА МАСЛА В КАРТЕР ДВИГАТЕЛЯ:**

**ОСТОРОЖНО!** Ваш генератор поставляется без масла. Прежде чем использовать генератор, заправьте его маслом. И проверьте уровень масла перед запуском.

Поставьте генератор на ровную поверхность. Содержите в чистоте крышку масляной горловины.

Вытащите пробку отверстия для масла или щуп для измерения уровня масла. Медленно слейте масло.

Если есть ограничитель уровня масла, то налейте масло до точки переполнения.

В случае со щупом для измерения уровня масла, налейте масло до значка «FULL» («Полный») на стержне.

Будьте внимательны: не лейте масло, если его уровень достиг нужной точки.

Поставьте на прежнее место пробку маслналивной горловины или щуп для измерения уровня масла.

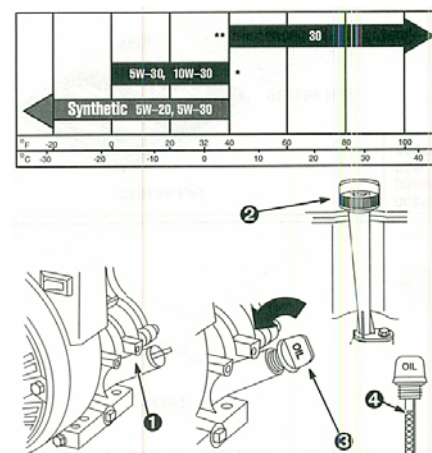

## **ПРОВЕРКА УРОВНЯ МАСЛА:**

Поставьте генератор на ровную поверхность. Если генератор снабжён ограничителем масла, то проверьте его так, как это показано на рисунке – III-2. Если генератор снабжён щупом для измерения уровня масла, то вытащите стержень и вытрите его куском чистой ткани. Снова вставьте измерительный щуп. Чтобы измерить уровень масла, опять вытащите его. Щуп для измерения масла надо размещать надлежащим образом, когда двигатель работает.

## **СОВЕТЫ ОТНОСИТЕЛЬНО ТОПЛИВА:**

Ваш двигатель работает эффективно, потребляя все виды бензина, которые применяются для автомобилей. Минимально допустимое качество бензина – с октановым числом 77. Не добавляйте в топливо масла.

Всегда используйте свежий, чистый, неэтилированный бензин. Храните у себя такое количество топлива, которого хватит самое большее на 30 дней. В таком случае вязкость топлива будет в норме (соответственно времени года, когда оно потребляется). Если в наличии нет неэтилированного бензина, можно использовать этилированный. Но при использовании неэтилированного бензина срок службы двигателя будет больше, так как в этом случае образуется меньше отложений при горении.

**ПРИМЕЧАНИЕ:** не применяйте бензин, в который добавлен алкоголь. Если всё же приходится использовать бензин с алкоголем, то алкоголя в бензине должно быть не больше 10%. Кроме того, такой бензин надо сливать из двигателя, когда он не используется.

Не пытайтесь открыть крышку топливного бака во время работы двигателя. Не наливайте топливо в бак до точки переполнения. Уровень топлива в баке должен быть таким, чтобы до точки переполнения оставалось как минимум 5 мм. Это нужно потому, что топливо может расширяться.

## **СОВЕТЫ О ТОМ, КАК ДОСТИГНУТЬ МЯГКОЙ РАБОТЫ ДВИГАТЕЛЯ :**

1. Генератор должен быть установлен на ровную площадку как при работе, так и при заправке топливом (маслом), а также при хранении и транспортировке.
2. Не используйте при запуске пусковую жидкость в аэрозольных баллончиках.
3. Применяйте правильное масло согласно температуре.
4. Нельзя, чтобы двигатель работал при низком уровне масла.
5. Генератор не должен работать без нагрузки.
6. Используйте свежее топливо.
7. Помните, что тёплый аккумулятор имеет больше возможности для пуска двигателя, чем холодный.
8. Если генератор холодный, всегда устанавливайте воздушную заслонку в полностью закрытое положение.
9. Если двигатель тёплый, то воздушную заслонку надо закрыть меньше, чем в том случае, когда двигатель холодный.

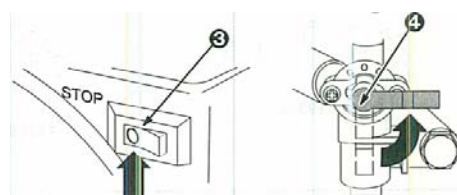
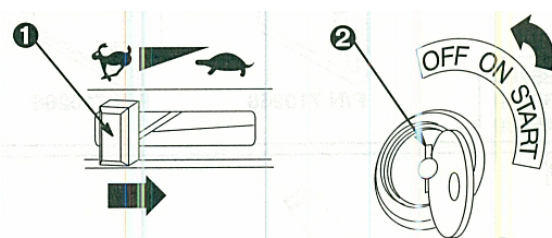

## **КАК ОТКРЫТЬ ТОПЛИВНЫЙ КРАН:**

Переключите топливный кран в позицию «ON» (Включено) так, как это показано на рисунке.

### **КНОПКА ОСТАНОВКИ:**

Переключите кнопку остановки в позицию «ON» (Включено) так, как это показано на рисунке.



### **РУЧКА УПРАВЛЕНИЯ ВОЗДУШНОЙ ЗАСЛОНКОЙ:**

При пуске вручную переведите ручку управления в позицию «CHOKE» (Заслонка).



### **РУЧКА УПРАВЛЕНИЯ АКСЕЛЕРАТОРОМ:**

Ручка управления акселератором настроена и заблокирована согласно частоте генератора. Во время технического обслуживания и в то время, когда она не нужна, не пытайтесь изменить её настройку.

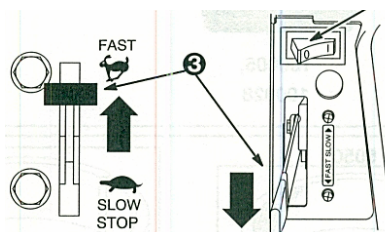
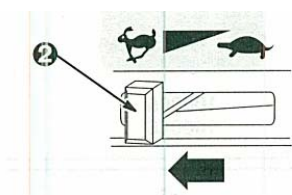

### **ЗАЩИТНЫЙ МЕХАНИЗМ, НЕ ДОПУСКАЮЩИЙ ПУСК ДВИГАТЕЛЯ ПРИ НИЗКОМ УРОВНЕ МАСЛА**

Если уровень масла ниже нормального, то при попытке запустить двигатель путём нажатия кнопки «START» (Пуск) будет подано предупреждение (мигание) и двигатель не заведётся. В этом случае проверьте уровень масла с помощью измерительного стрелки и добавьте масла до точки переполнения на ограничителе масла. Не лейте масло свыше этой точки.

### **ПУСК С ПОМОЩЬЮ ШНУРА СТАРТЕРА:**

Осторожно потяните рычаг стартера до тех пор, пока Вы не почувствуете сопротивление (смотрите рисунок).

Быстро потяните шнур, чтобы сбалансировать давление и не допустить отскок, и заведите двигатель.

Повторите те же действия, если нужно.

После того, как двигатель начал работать, переведите ручку регулирования заслонки в положение «RUN» (Работа).

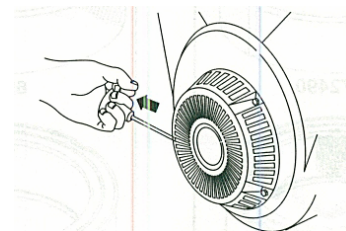

### **ПУСК С ПОМОЩЬЮ ЭЛЕКТРИЧЕСТВА:**

Переведите переключатель в позицию «Start» («Пуск»).

Срок службы стартера будет больше, если запуск будет осуществляться короткими периодами в несколько секунд.

Долгие периоды запуска (свыше 15 секунд) могут повредить стартер. Не делайте запуск непрерывно, подождите, по меньшей мере 30 секунд между попытками, чтобы аккумулятор мог настроиться на нормальное состояние в течение этого периода.

Если двигатель не запустился, дайте стартеру остыть в течение 2 минут, а потом попытайтесь завести снова.

Когда двигатель заработал, переведите заслонку в позицию «RUN» (Работа).

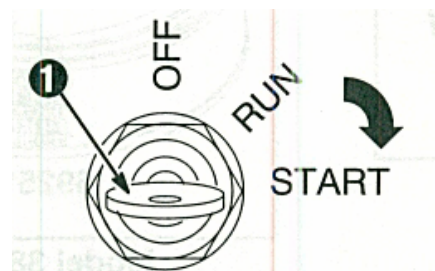

## ОСТАНОВКА

Прежде чем останавливать генератор, обязательно отключите его от нагрузки.

Переведите ключ зажигания в позицию «OFF» («Выключено»).

Или, если есть заслонка, поставьте регулирующую ручку в позицию «SLOW» («Медленно»), а потом – «STOP» («Остановка»).

Не используйте регулирующую ручку заслонки для того, чтобы остановить двигатель.

Если Вы используете регулирующую ручку заслонки для того, чтобы остановить двигатель, то может случиться взрыв по причине обогащения смеси.

Также это может повредить Ваш двигатель.

Закройте топливный кран.

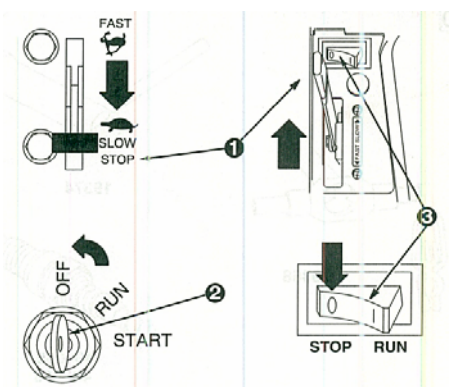

## ТЕХНИЧЕСКОЕ ОБСЛУЖИВАНИЕ

Никогда позволяйте проводить техническое обслуживание или калибровку генератора персоналу, который не имеет разрешения на проведение этих работ.

**ОСТОРОЖНО!** В то время, когда Вы проводите ремонт или техническое обслуживание Вашего генератора, отключите электропроводку от свечи зажигания, чтобы не допустить запуска двигателя по ошибке. Если есть аккумулятор, то отключите электропроводку аккумулятора. Строго выполняйте правила техники безопасности.

**РЕГУЛЯРНО ПРОВЕРЯЙТЕ УРОВЕНЬ МАСЛА:** проверяйте его через каждые 5 часов работы или ежедневно. Нужно, чтобы масло было на правильном уровне.

### СМЕНА МАСЛА:

Смените масло после первых 5 часов работы.

При нормальных условиях работы масло двигателя надо менять каждые 50 часов работы.

При высокой температуре или при высоких нагрузках масло надо менять каждые 25 часов.

Для того, чтобы слить масло, выньте пробку слива масла, а после того, как масло слито – поставьте её на прежнее место.

Чтобы долить рекомендованное масло необходимо вынуть пробку отверстия для заливки масла или измерительный щуп. После того, как масло залито, поставьте пробку обратно.

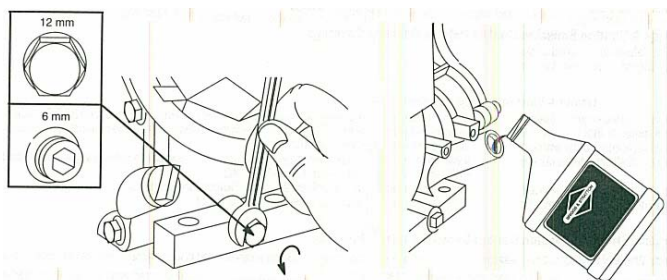

## **ТЕХНИЧЕСКОЕ ОБСЛУЖИВАНИЕ ВОЗДУШНОГО ФИЛЬТРА:**

### **ВОЗДУШНЫЙ ФИЛЬТР С ДВОЙНЫМ ЭЛЕМЕНТОМ:**

Если воздушный фильтр оснащен фильтром предварительной очистки, то техническое обслуживание картриджа надо выполнять после каждых 100 часов работы.

Если же нет фильтра предварительной очистки, то тогда проводите техническое обслуживание после каждых 25 часов работы двигателя.

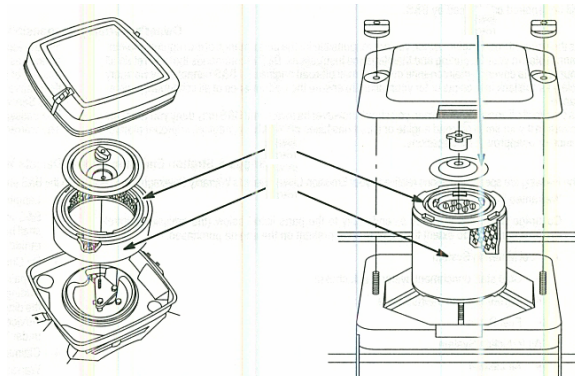

**ПРИМЕЧАНИЕ:** в пыльных помещениях техническое обслуживание надо проводить чаще.

### **1. ТЕХНИЧЕСКОЕ ОБСЛУЖИВАНИЕ ФИЛЬТРА ПРЕДВАРИТЕЛЬНОЙ ОЧИСТКИ**

- a. Выкрутите крепёжные винты фильтра.
- b. Осторожно снимите фильтр предварительной очистки и сполосните его жидким детергентом и водой.
- c. Выжмите его в куске чистой ткани.
- d. Дайте впитаться машинному маслу и с помощью впитывающей ткани уберите с него избыточное масло.

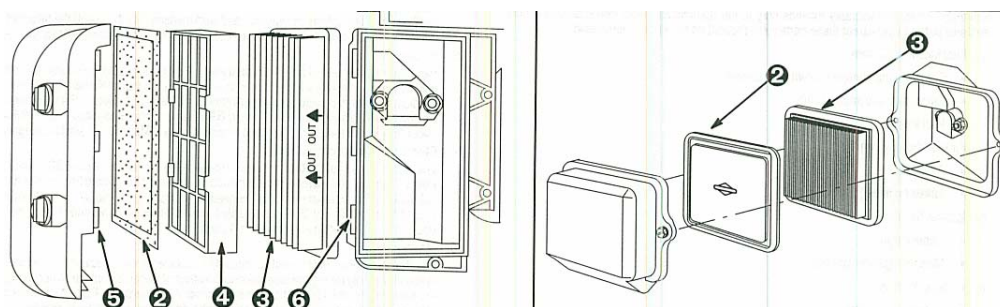

### **2. ТЕХНИЧЕСКОЕ ОБСЛУЖИВАНИЕ КАРТРИДЖА**

- a. Осторожно вытащите картридж.
- b. Очистите его путём осторожного постукивания о прямую поверхность.
- c. Если он слишком грязный, замените его или почистите с помощью смеси непенящегося детергента и воды.
- d. Споласкивайте его до тех пор, пока чистая вода не начнёт капать со стороны, на котором расположены отверстия.
- e. Прежде чем использовать, поставьте его на ровную поверхность и дайте высохнуть.
- f. Снова поставьте картридж и предварительный фильтр на их места.
- g. Вставьте пробку и затяните её достаточно сильно.

## **ЧИСТКА ГЕНЕРАТОРА:**

С помощью куска ткани или щётки очистите грязь и отложения. Не рекомендуется чистить генератор с помощью струи воды, так как это может привести к неполадкам в топливной системе, электропроводке генератора переменного тока и электрического оборудования. Чтобы обеспечить правильную работу, содержите

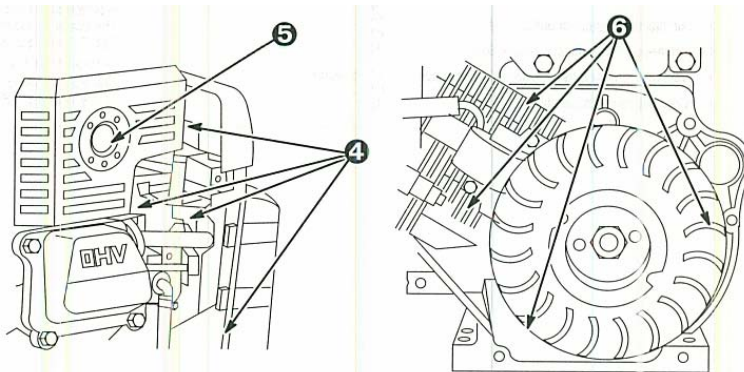

чистыми подсоединения бензина и пружины, удалайте всю грязь и остатки (отложения). Не оставляйте каких-либо деталей, которые могут гореть, на или возле глушителя выхлопной системы. Охлаждение генератора обеспечивается потоком воздуха над ним. Следовательно, воздухопроводы на корпусе двигателя и выпускные отверстия для воздуха на генераторе переменного тока должны быть открытыми и должны содержаться в чистоте.

Если техническое обслуживание проводится редко, то трава или грязь могут забить защитную часть маховика, вследствие чего возможно, что система охлаждения воздухом не сможет работать эффективно. Снимайте защиту маховика после каждых 100 часов работы или в каждый сезон года и чистите зону, указанную на Рисунке – II, IV-9.

### **ЗАМЕНА ТОПЛИВНОГО ФИЛЬТРА:**

Если двигатель оснащён топливным фильтром последовательного типа, тогда заменяйте топливный фильтр в каждое время года, а если нужно – то и чаще. Чтобы заменить его правильной деталью, обратитесь в уполномоченные сервисные центры «DALGAKIRAN».

### **ЗАМЕНА СВЕЧИ ЗАЖИГАНИЯ И ЕЁ ТЕХНИЧЕСКОЕ ОБСЛУЖИВАНИЕ:**

После каждых 100 часов работы замените свечу зажигания или почистите её. С помощью инструмента для калибровки настройте так, чтобы зазор между электродами свечи зажигания был 0.6 - 0.7 мм (Рисунок – II-9). Не повредите чистую свечу зажигания. Не пытайтесь почистить свечу зажигания путём выскабливания или с помощью проволочной щетки.

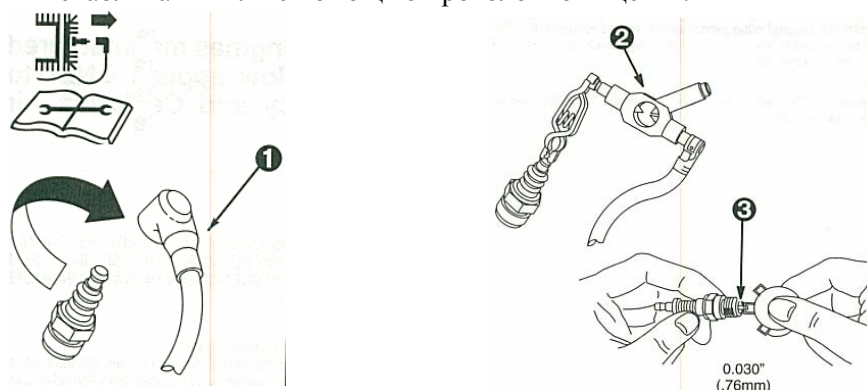

### **СЧИЩЕНИЕ САЖИ**

После каждых 100-300 часов работы надо снимать головку цилиндра. С помощью проволочной щётки почистите днище поршня и места вокруг клапанов. Замените прокладку головки цилиндра и вручную затяните винты. После этого, затяните их так, чтобы крутящий момент затяжки был 15.82 Н·м.



## НЕПОЛАДКИ В ГЕНЕРАТОРЕ ПЕРЕМЕННОГО ТОКА

| НЕПОЛАДКА   | ПРИЧИНА  | МЕРЫ ПО УСТРАНЕНИЮ   |
|---|--|--|
| Генератор переменного тока не создаёт никакого электрического напряжения                        | 1) Утрата остаточного дифференциального напряжения.<br><br>2) Низкие обороты<br><br>3) Неисправен вращающийся диод<br><br>4) Неправильная электропроводка  | 1) Чтобы генерировать номинальное напряжение, значение остаточного дифференциального напряжения между фазами является достаточным, если оно составляет около 10% номинального напряжения генератора переменного тока. Если на выходе нет показаний о напряжении, соедините на короткое время (1 секунда) штырьки №5 и 6 соединителя с соответствующими штырьками с полярностью батареи на 12 В.<br>2) Проверьте регулятор оборотов и отрегулируйте его.<br>3). Проверьте диоды с помощью батареи на 12 В и лампы, соединёнными последовательно. Лампа должна загораться в одном направлении и не загораться в обратном (Рисунок – VI). Если электропроводка неправильная, замените её.<br>4) Проверьте сопротивление согласно Таблице 1. |
| Низкое напряжение при отсутствии нагрузки   | 1) Низкие обороты.<br>2) Неисправен вращающийся диод<br>3) Неисправен диодный мост.<br>4) Воздушный зазор трансформатора тока слишком велик.<br>5) Значение конденсатора неправильное.<br>6) Электропроводка неправильная. | 1) Проверьте обороты и отрегулируйте.<br>2) Проверьте его так, как описано выше, и замените.<br>3) Проверьте и замените его.<br>4) Откалибруйте высоту воздушного зазора.<br><br>5) Проверьте и замените его.<br><br>6). Проверьте сопротивление электропроводок согласно Таблице 1.   |
| Высокое напряжение при отсутствии нагрузки  | 1) Чрезмерная обороты мотора.<br>2) Значение конденсатора неправильное.<br>3) Высота воздушного зазора трансформатора тока слишком велика.   | 1) Отрегулируйте обороты мотора.<br>2) Проверьте и замените его.<br>3) Откалибруйте высоту воздушного зазора.  |
| При отсутствии нагрузки напряжение правильное, но при высокой нагрузке напряжение очень низкое. | 1) Чрезмерная нагрузка (перегрузка).<br>2) Обороты мотора слишком велики.<br>3) Неисправен диодный мост  | 1) Проверьте, правильна ли нагрузка.<br>2) Проверьте показания мотора.<br>3) Проверьте и замените его.   |
| Скачки напряжения   | 1) Возможно, разъединилось соединение.<br>2) Неравномерное вращение.   | 1) Проверьте соединение.<br>2) Проверьте его.  |

|  |   |  |
|--|---|--|
| Перегрев генератора переменного тока                     | 1) Не работает вентилятор.<br>2) Чрезмерная нагрузка (перегрузка) | 1) Проверьте или замените его.<br>2) Проверьте, правильна ли нагрузка. |
| Работающий генератор переменного тока издаёт много шума. | 1) Подшипники<br>2) Сцепление.                                    | 1) Проверьте и замените его.<br>2) Проверьте и замените его.           |



РИСУНОК – VI. ПРОВЕРКА ДИОДА.

ТАБЛИЦА – 1. ПРОВЕРКА ЭЛЕКТРОПРОВОДКИ

| Тип генератора                           | кВА<br>(1 фаза<br>3/1<br>фаза) | Сопротивление электропроводки (20 °С) |  |                         |                      |                | Предупреждение |               |                 |               |
|--|--------------------------------|---------------------------------------|--|-------------------------|----------------------|----------------|----------------|---------------|-----------------|---------------|
|  |                                | Статор<br>(R 1)                       | Электропроводка<br>предупреждения<br>(R 2) | Трансформатор тока      |                      | Ротор<br>(R 5) | Нет нагрузки   |               | Полная нагрузка |               |
|  |                                |                                       |  | Последовательно<br>(R3) | Параллельно<br>(R 4) |                | В пост. тока   | В перем. тока | В пост. тока    | В перем. тока |
| (1) 230 В – 50 Гц – 3000 об/мин.         |                                |                                       |  |                         |                      |                |                |               |                 |               |
| G2500                                    | 2.2                            | 2                                     | 3  | 0.14                    | 5                    | 16             | 17             | 0.7           | 80              | 3.5           |
| G4000                                    | 3                              | 2.2                                   | 4  | 0.19                    | 1.8                  | 17             | 18             | 0.7           | 90              | 3.5           |
| GM6000                                   | 5                              | 2.2                                   | 2.5  | 0.28                    | 1.8                  | 22             | 19             | 0.8           | 90              | 3.6           |
| GM8000                                   | 7.5                            | 1.3                                   | 2.3  | 0.19                    | 1.8                  | 26             | 22             | 0.7           | 110             | 3.5           |
| GM10000                                  | 8.5                            | 0.94                                  | 2  | 0.13                    | 1.8                  | 28             | 31             | 1             | 140             | 3.9           |
| GM11000                                  | 10                             | 0.66                                  | 1.9  | 0.077                   | 1.8                  | 32             | 37             | 1.2           | 160             | 3.8           |
| GM13000                                  | 12                             | 0.35                                  | 1.78                                       | 0.042                   | 1.8                  | 34             | 44             | 1.8           | 190             | 3.9           |
| (2) 230 В / 400 В – 50 Гц – 3000 об/мин. |                                |                                       |  |                         |                      |                |                |               |                 |               |
| GT6000                                   | 5.5                            | 1.7                                   | 1.1  | 0.18                    | 1.6                  | 22             | 23             | 0.9           | 100             | 3.8           |
| GT8000                                   | 7.5                            | 1                                     | 0.64                                       | 0.14                    | 1.6                  | 26             | 28             | 1             | 120             | 3.9           |
| GT10000                                  | 9                              | 0.77                                  | 0.48                                       | 0.85                    | 1.6                  | 28             | 36             | 1.1           | 140             | 3.8           |
| GT12000                                  | 12                             | 0.55                                  | 0.46                                       | 0.075                   | 1.8                  | 32             | 40             | 1             | 150             | 3.8           |
| GT15000                                  | 14                             | 0.4                                   | 0.44                                       | 0.044                   | 1.8                  | 34             | 44             | 1.1           | 160             | 3.8           |

## VIII. KOORDINATY

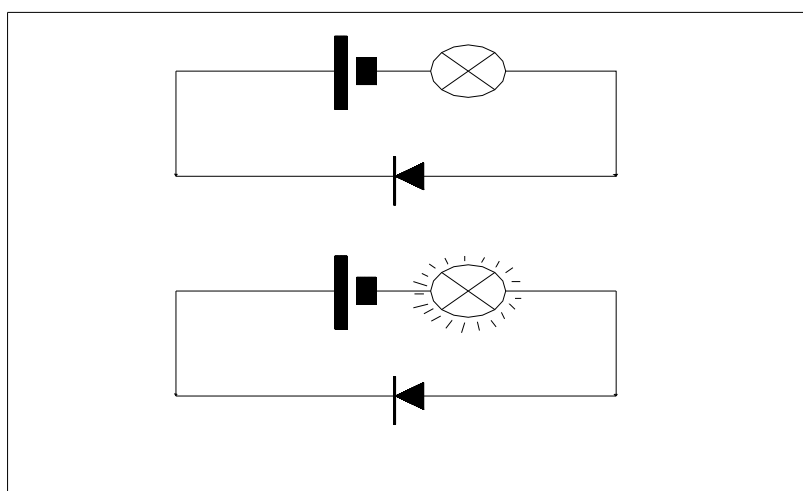
АДРЕС Завода изготовителя : DALGAKIRAN BASINÇLI HAVA MAKİNALARI A.Ş. EYÜP  
SULTAN MAH. TEM YANYOLU ÜZERİ, MÜMINLER DERESİ MEVKİİ 81470  
SAMANDIRA – KARTAL / İSTANBUL / TÜRKİYE

Телефон : +90 216 311 71 81 (pbx)

Факс : +90 216 311 71 91

E-MAIL : [info@dalgakiran.com](mailto:info@dalgakiran.com)

**Региональный сервис :**  
**Далгакиран Укомпрессор Украина**  
**Киев.**

**(044) 581-13-77**

**(044) 501-54074**

**[service@dalgakiran.com.ua](mailto:service@dalgakiran.com.ua)**

**Донецк.**

+38 (062) 380-68-09

+38 (062) 386-36-23

e-mail: [acherkasov@dalgakiran.com.ua](mailto:acherkasov@dalgakiran.com.ua)

**Днепропетровск.**

+38 (056) 378-93-99

+38 (050) 320-51-99

e-mail: [vkazunin@dalgakiran.com.ua](mailto:vkazunin@dalgakiran.com.ua)

**Харьков.**

+38 (057) 760-17-09

+38 (050) 560-68-90

e-mail: [bkrylov@dalgakiran.com.ua](mailto:bkrylov@dalgakiran.com.ua)

**Одесса.**

+38 (048) 785-35-16

+38 (048) 773-38-16

e-mail: [aivlev@dalgakiran.com.ua](mailto:aivlev@dalgakiran.com.ua)

**АР Крым**

+38 067 2246643

+38 050 1085437

e-mail: [smordvincev@dalgakiran.com.ua](mailto:smordvincev@dalgakiran.com.ua)